

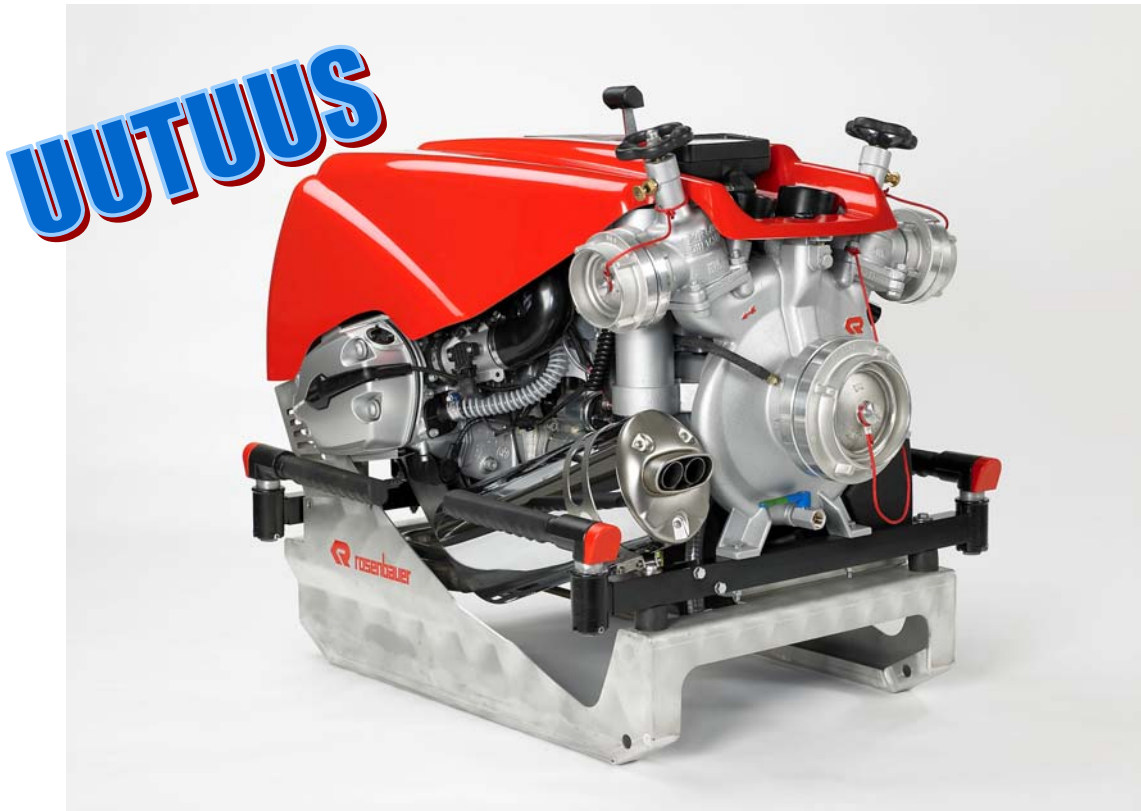

ROSENBAUER FOX III

Moottoriruiskun tekninen erittely



Teknisen kehityksen kärjessä Fox III—Maailman suosituimman moottoriruiskun uusin versio:

Erittäin alhainen melutaso

Keskeytymätön toiminta-aika

Vakiopainesäädin ja kavitoinin esto

Rakenne joka soveltuu myös kiinteisiin asennuksiin ja sallii jopa kymmenien tuntien yhtämittaisen käytön.

2000 luvun moottoritekniikkaa edustava nelitahtinen

Fox-ruiskua varten muokattu BMW-moottori.

Kokoluokkansa suurin tuotto

Tehokas ilma-hybridi jäähdytys

Rosenbauer Fox III moottoriruisku

Uusi tämän päivän vaatimuksia ja käyttöä varten suunniteltu nelitahtinen moottoriruisku, joka soveltuu perinteisiin moottoriruiskujen tehtävien lisäksi jopa vuorokausien mittaisiin veden siirto ja tulvavahinkojen torjunta pumppauksiin. Fox III ruiskua voidaan käyttää uudentyyppisen muunneltava käyttötaulunsa ansiosta perinteisiä moottoriruiskuja paremmin myös kiinteisiin tai puolikiinteisiin ajoneuvo- ja kontti- pumppuasema-asennuksiin.

Pumppuosa: Pumppuosa on yksiasteinen kevytmetallirakenteinen keskipakopumppu joka on laakeroitu kolmesta pisteestä ja varustettu yksilevyisellä irrotuskytkimellä. Akselitiiviste on mekaaninen liuku-rengastiiviste. Pumppuosa on eloksoitu merivedenkestäväksi. Fox voidaan toimittaa myös punametallirakenteisena.

Hyväksymiset Fox täyttää moottoriruiskujen normin EN 14466 vaatimukset ja sen tuotto on testattu normin EN 1028 mukaan ja täyttää EN-normien mukaisten sammutusautojen palopumppujen tuottonormit: PFPN 10 / 1500 ja PFPN 15 / 1000

Ruisku on CE-merkitty ja täyttää konedirektiivin turvallisuusvaatimukset. Valmistajalla on ISO 9001 laatusertifikaatti ja ISO 14 001 ympäristösertifikaatti

Tuotto Tuotto mitattu 3 metrin imukorkeudella EN 1028.2 normin mukaan:

1600 l/min / 10 bar (Mitoitustuotto)
1850 l/min / 8 bar
1000l/min / 15 bar (Korkea jatkuva paine)
2000 l/min / 4 bar (Korkea jatkuva tuotto)
Max: Suljettu paine rajoitettu 17,5 bar.

Tuottokäyrä on erittäin tasainen ja paine pysyy oikeana huolimatta kuormituksen vaihteluista.

Melu: nelitahtisella moottorilla varustetun FOX III moottoriruiskun melu on kokoluokassaan ylivoimaisesti alhaisin ja alittaa FP 10/1000 luokassa 99 db:n tason, mitattuna käyttötaulun puolelta A-painotettuna yhden etäisyydeltä, puolentoista metrin korkeudella.

Rosenbauer Fox III tuottokäyrä mitattuna 3 metrin imukorkeudella

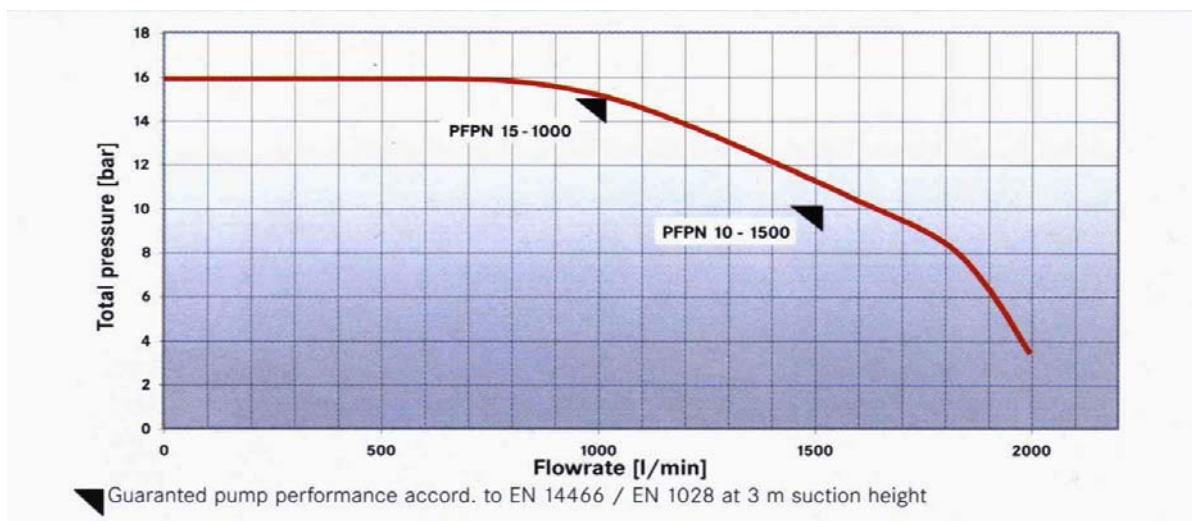

Toiminta-aika Ruiskun tankkaus on TUV:n testin mukaan pakoputkiston suojauksen ja tehokkaan jäähtytyksen ansiosta sallittua tehdä moottorin käydessä CE-konedirektiivin turvallisuusmääräyksiä rikkomatta. Väli-tankkauksen salliminen moottorin käydessä tekee mahdolliseksi rajoittamattoman toiminta-ajan.

Polttoainetankin tilavuus on 20 litraa. Ruiskun toiminta-aika FP 10/1000 teholla ilman välitankkausta yli kaksi ja täydellä FP10/1500 teholla yli 1, 5 tuntia.

Fox III on testattu EN 1028-2 FP 1000/10 normin tuotolla vuorokauden yhtämittaiselle toiminta-ajalle ilman vaurioita ruiskulle tai moottorille.



Oy Veljekset KULMALA Ab

Linjatie 4 01260 VANTAA

puh 09 8751800 www.veljeksetkulmala.fi fax: 09 871801

Rosenbauer Fox III moottoriruisku

Selkeät käyttölaitteet: Fox III ruiskun iskunkestävä ja suoran vesisuihkun kestävä kalvokytkimin varustettu käyttötaulu on erittäin yksinkertainen ja selkeä. Käyttötaulun on kiinnitetty ruiskuun yhden liittimen avulla. Normaalisissa moottoriruisku käytössä käyttötaulu on ruiskun päällä, mutta se voidaan asentaa myös ruiskun sivulle tai muuttaa kauko-ohjaimeksi jos ruisku asennetaan ajoneuvoon tai osaksi kiinteää järjestelmää.

Vakiopainesäädin: Fox III voidaan varustaa vakiopainesäätimellä joka pitää pumpun paineen automaattisesti halutulla tasolla ja laskee tai nostaa kierroksia automaattisesti veden kulutuksen mukaan.

Vakiopainesäädin helpottaa ratkaisevasti konemiehen työtä. Yksi mies pystyy helposti hallitsemaan useita säätimellä varustettuja ruiskuja tai Fox III moottoriruiskua ja säliöauton pumppua samanaikaisesti.

Fox III vakiopainesäätimen kytkeminen vaatii vain kaasun ja yhden kytkimen hallintaa. Säädä kierrokset sopivalle tasolle ja lukitse paine.

Painetta voidaan laskea tai nostaa myös säätimen ollessa kytkettynä ja se voidaan kytkeä päälle ja pois päältä missä tahansa vaiheessa käytön aikana.



Varoitusvalot: Fox III moottoriruisku on varustettu moottorin yleisvaroitusvalolla, latauksen merkivalolla, polttoaineen- ja öljynpaineen varoitusvalolla.

Mittarit: Fox on varustettu paine- ja sarjasyöttömittarilla sekä moottorinkierrosluku ja -käyttötuntimittareilla.

Kavitoinnin esto: Fox on varustettu täysin mekaanisella pumpun ylikuumentumisen merkkivalolla joka avautuu automaattisesti jos veden lämpö ylittää + 55 C°.

Työvalo: Fox on varustettu 12 V 55 W kytkimellä varustetulla halogeenivalonheittimellä.

Rosenbauer Professional automaattinen imulaite

Fox III moottoriruiskun täysautomaattinen imulaite joka kytkeytyy päälle automaattisesti ja pysähtyy kun paine pumpussa on noussut yli 2,2 bar:ia ja kytkeytyy tarvittaessa automaattisesti päälle jos veden saanti jostain syystä lakkaa.

Imuteho: 5 sekuntia 100 lpm -0,4 bar (4 m) 3700 rpm

Imulaite on asennettu pumpun laakeripesän päälle ja saa käyttövoimansa pumpun akselilta kiilahihna välityksellä. Imupumppu on tyypiltään mäntäpumppu.

Rosenbauer imulaite on erittäin tehokas, mutta rakenteeltaan ja toiminnaltaan yksinkertainen ja luotettava. Rosenbauer imulaite ei ole herkkä jäätymiselle, epäpuhauksille tai käyttövirheille.

Imupumppu voidaan tarvittaessa kytkeä pois päältä o jos pumppu käytetään hyvin alhaisilla paineilla.

Tarvittaessa imulaite voidaan helposti irrottaa pumpusta huoltoa varten ruiskua muuten purkamatta.

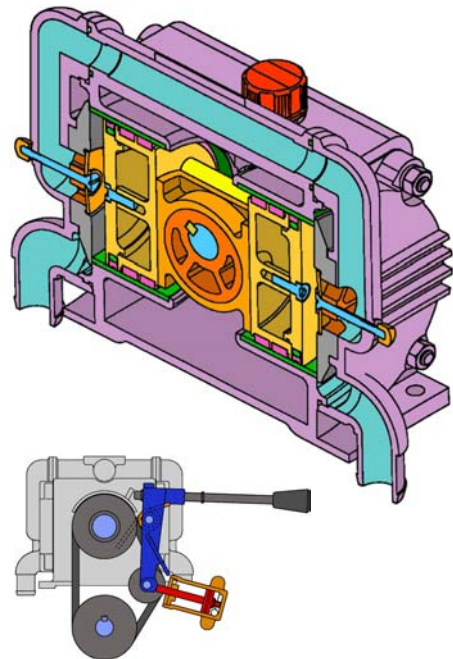

Oy Veljekset KULMALA Ab

Linjatie 4 01260 VANTAA

puh 09 8751800 www.veljeksetkulmala.fi fax: 09 871801

Rosenbauer Fox III moottoriruisku

Painelähdöt: pumppu on varustettu kahdella trapetsikierteisellä NS 65 takaiskulautasventtiilillä joiden takaisku on purettavissa.

Venttiilit varustetaan 3" paineliittimillä ja käsipyörillä joissa on laakeroidut veivivääntimet.

Imuaukko ja -varusteet: Fox III toimitetaan vakiona 110 Storz DS-110 liittimellä, ruostumattomalla siiviläverkolla ja suojakannella varustetulla imuaukolla.

Vakiovarustukseen kuuluu:
4 kpl Storz DS 110 4" imuletkuja a´2 m
Imusiivilä varustettuna pohjaventtiilillä
4" Storz DS 110 / 2 x 3" läpillä varustettu vuorosyöttöliitin.

Tarvittaessa ruisku voidaan toimittaa varustettuna:
Kulmala 4" pk, SFS 4429 nokkavipuliittimillä, Nummela 4" VNK, BSS, tai 4" imupikaliittimillä varustettuna.

Moottori: BMW A 67 bokserityyppinen 1170 cm³ tilavuuksinen kaksi sylinterinen elektronisesti ohjattu kannen yläpuolisella nokka-akselilla, polttoaineen suihkutuksella ja kahdella tulpalla sylinteriä kohden varustettu ilmajäähdytteinen nelitahtimoottori. Moottorin ohjauksjärjestelmä on suunniteltu erityisesti Fox-pumppuosan kuormitusta silmälläpitäen

Pakoputkisto on varustettu katalyysaattorilla jossa on kaksi lambda-anturia.

Moottorin teho on 58 kW (77 hv) 5200 1/ min

Polttoaineen kulutus 1500 lpm / 10 bar 9,4 lph

Iskunpituus 101 / 73 mm, puristussuhde 11 : 1

Polttoaine on vähintään 95 oktaaninen lyijytön bensiini.

Moottori on varustettu 1,3 Kw sähkökäynnistimellä ja käsikäyttöisellä varakäynnistimellä. Fox III voidaan toimittaa myös ilman käsikäynnistintä.

Jäähdytys: Moottori on ilmajäähdytteinen, mutta jäähdytystä on tehostettu öljypumpun jälkeen asennetulla lämmönvaihtimella, jota lauhdutetaan pumpun kautta kulkevan veden avulla. Pelkkä ilma riittää jäähdyttämään moottoria jos veden saanti lakkaa.

Lisäjäähdytyksen ansiosta Fox moottoriruisku suojuksia ja painoa on voitu vähentää eivätkä sylinterikannet aiheuta palovamma vaaraa.

Moottorin pakoputkiston viileyteen on kiinnitetty erityistä huomiota ja ruiskua voidaan käyttää ilman ongelmia kuivassa maastossa. Moottorin erinomainen jäähdytys lisää sen käyttöikä ja mahdollistaa ruiskun tankkauksen käytön aikana.

Sähköjärjestelmä: Fox III on varustettu 12 V 32 akulla. Generaattorin teho on 12 V 50 W. Ruisku voidaan toimittaa varustettuna NATO 70 tai 90 A lataus- tai apukäynnistysliittimellä sekä DIN tai lisävirtapistokkeella ulkopuolista latauslaitetta varten. Ruiskuun on saatavissa lisävarusteena 230 VDC lisävirtansyöttöön liitettävä automaattilaturi ylläpitovarausta varten. Kiinteissä asennuksissa Fox voidaan liittää suoraan tai jännitteen alentajan kautta sammutusauton sähköjärjestelmään.



Fox III A67 moottori on moottoripyöräkäytöstä muokattu erityisesti Fox III pumppuosan kuormaa varten— kahden huippuosajan yhteistyön ansiosta Fox moottoriruiskun ominaisuudet ovat ainutlaatuisia.

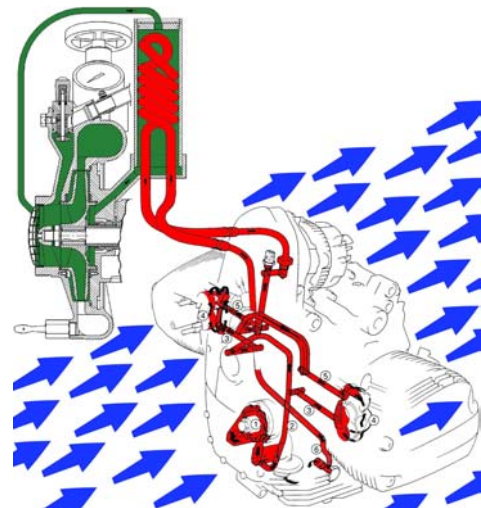

Rosenbauer Fox III moottoriruisku

Suojakansi: Fox III on varustettu jo käsitteeksi muodostuneella lujitemuovikompositista valmistetulla suojakannella jonka alle on asennettu akku, sulakkeet ja moottorin elektroniikka sekä ilmanpuhdistin ja valtaosa muistakin huoltokohteista.

Saranoidun suojakannen avaamisen jälkeen kaikki ruiskun huoltokohteet ovat helposti saavutettavissa.

Kuljetuskehikko: Fox III suojakehikko on valmistettu laserleikatusta ja taivutetusta kevytmetallista ja varustettu neljällä suurikokoisella kantokahvalla.

Vakiovarusteisen Fox III ruiskun toimitukseen kuuluu ilmatäytteiset kumipyörät. Tarvittaessa ruisku voidaan toimittaa ilman kuljetusalustan pyöriä.

Mitat:

PxLxK 947 x 740 x 840 mm

Imuliitinten tyyppi vaikuttaa pituuteen:

Paino:

Kuivapaino 143–150 kg

(varustelu vaikuttaa painoon)

Paino toimintavalmiina tankki täynnä: 160–167 kg



Valinaiset varusteet:

KR115-PP10 vakiopainesäädin

KR115-PP31 ylikuumentumisen varoventtiili #

KR115-PP50 kiinteä pumppusekoitin

KR115-PP60 säätötaulu kiinteisiin asennukseen

KR115-PP99 kauko-ohjain

KR115-PE20 lisävirransyöttöliitin

KR115-PE40 Nato-käynnistyskaapeliliitin

KR115-PX20 pakokaasujen poistoletku

KR115-PX10 kuljetusalusta pyörillä #

KR115-PX40 käsikäynnistin #

KR115-PE50 Automaattinen yläpitovaruslaite (lisävirran syöttö)

954086-002 Kääntyvä ja lukittuva vetolevy Fox-ruiskulle

950312-000 Pneumaattinen veto- ja laskutaso Fox-ruiskuille

- Nämä varusteet kuuluvat Kulmala varustomallien vakiovarustukseen.

Vakiomallinen imuvarustus 4" Storz muut imuvarusteet tilaajan erittelyn mukaisesti.



rosenbauer

Valmistaja:

Rosenbauer International

Paschinger Strabe 90

A-4060 Leonding Austria

www.rosenbauer.com

puh + 43 732 6794 0

office@rosenbauer.com

Myynti, huolto ja maahantuonti:

Oy Veljekset Kulmala Ab

Linjatie 4

01260 VANTAA

www.veljeksetkulmala.fi

puh: 09-875 1800

sales@veljeksetkulmala.fi